

MANUALE D'USO E MANUTENZIONE

USE AND MAINTENANCE MANUAL

MANUEL D'INSTALLATION ET D'ENTRETIEN

BEDIENUNGS- UND WARTUNGSHANDBUCH

MANUAL DE USO Y MANTENIMIENTO



MODELS:

Frame Pro
Frame Pro Baden

www.cordivari.com
www.cordivaridesign.com

IT - Manuale d'uso e manutenzione	4
EN - Use and Maintenance Manual	10
FR - Manuel d'installation et d'entretien	16
DE - Betriebs- und Wartungshandbuch	22
ES - Manual de uso y mantenimiento	28

1. Avvertenze generali	4
2. Informazioni per l'utente	5
3. Informazioni per l'installatore	5
4. Posizionamento in locali da bagno	5
5. Fissaggio a parete	5
6. Generalità	5
7. Caratteristiche Tecniche	6
8. Collegamento elettrico	6
9. Modalità di funzionamento	6
10. Responsabilità del produttore	7
11. Smaltimento	7

IT - Manuale d'uso e manutenzione

1. Avvertenze generali

Gentile Cliente,

La ringraziamo per avere scelto un nostro prodotto. Prima di installare e/o usare l'apparecchio leggere attentamente le istruzioni.

- Il prodotto è destinato all'accessibilità al grande pubblico.
- Si raccomanda di far eseguire tutte le operazioni relative all'installazione e alla regolazione da personale qualificato.
- Una volta rimosso il prodotto dall'imballo verificarne l'integrità. In caso il prodotto fosse danneggiato non utilizzare il prodotto e rivolgersi alla rete di assistenza Cordivari.
- L'apparecchio va installato nel rispetto di tutte le normative ed i regolamenti tecnici, impiantistici e di sicurezza nazionali e locali.
- Prima di effettuare qualsiasi collegamento assicurarsi che la tensione di rete corrisponda alla tensione riportata sull'etichetta caratteristica situata sull'apparecchio.
- Se il cavo di alimentazione è danneggiato, esso deve essere sostituito dal costruttore o dal suo servizio assistenza tecnica o comunque da una persona con qualifica simile in modo da prevenire ogni rischio.
- Per un corretto funzionamento, utilizzare una presa dedicata esclusivamente all'unità e prevederne sempre la messa a terra.
- È obbligatorio utilizzare un adeguato interruttore elettrico sulla presa di alimentazione dell'apparecchio.
- **AVVERTIMENTO** - Alcune parti di questo prodotto possono diventare molto calde ed essere causa di scottature. Particolare attenzione deve essere prestata in presenza di bambini o persone vulnerabili.
- I bambini di età inferiore ai 3 anni, se non sorvegliati, devono essere tenuti a distanza dall'apparecchio.
- Questo apparecchio può essere usato da bambini di età pari o superiore a 8 anni e da persone con ridotte capacità fisiche, sensoriali o mentali, o prive di esperienza o della necessaria conoscenza, purché sotto sorveglianza oppure dopo che le stesse abbiano ricevuto istruzioni relative all'uso sicuro dell'apparecchio e alla comprensione dei pericoli ad esso inerenti.
- I bambini non devono giocare con l'apparecchio;
- La pulizia e la manutenzione destinata ad essere effettuata dall'utilizzatore e non deve essere effettuata da bambini senza sorveglianza.
- Non installare l'apparecchio vicino a tende, altri materiali infiammabili, combustibili o recipienti in pressione.
- L'apparecchio deve essere posizionato in maniera tale da consentire al controllo elettronico di percepire al meglio la temperatura ambiente, lontano da fonti di calore esterne.
- Non versare acqua o altri liquidi sull'apparecchio, in particolar modo sulle componenti elettriche ed elettroniche.
- Non inserire o lasciar cadere oggetti attraverso la feritoia superiore di espulsione dell'aria. Non inserire oggetti nell'area inferiore di aspirazione dell'aria.
- Non ostruire o coprire i passaggi d'aria superiore e inferiore. È importante mantenere l'apparecchio ben ventilato.
- Il presente manuale è disponibile in formato digitale sul sito web **www.cordivaridesign.it**.

2. Informazioni per l'utente

Per la pulizia della scocca metallica verniciata del ventilconvettore, utilizzare esclusivamente un panno non abrasivo imbevuto con acqua. Non impiegare detergenti o sostanze aggressive. Evitare qualsiasi altra soluzione basica o acida, sostanze chimiche o industriali di altra natura, sostanze aggressive o corrosive (candeggina, ammoniaca, soda ...). Per la pulizia dei particolari in plastica (cover superiore, isola comandi ed interfaccia utente) utilizzare un panno asciutto. Non utilizzare panni o spugnette abrasive.

3. Informazioni per l'installatore



Non aprire o manomettere l'imballo prima dell'installazione. L'apparecchio può essere movimentato solo da personale specializzato ed esperto in tali operazioni. All'atto dell'apertura della confezione, verificare che l'apparecchio non sia stato danneggiato

durante il trasporto e che sia completo di tutte le sue parti.

Per aprire l'imballo seguire le seguenti istruzioni:

1. Verificare danni visibili
2. Aprire la confezione
3. Verificare la corretta presenza di tutti i componenti
4. Non gettare l'imballo: sulla faccia posteriore della scatola è riportata la dima di installazione (vedi paragrafo successivo)
5. Dopo la corretta installazione, smaltire i materiali di imballaggio nel rispetto dei regolamenti comunali del comune di appartenenza



La movimentazione deve avvenire con attenzione per evitare danneggiamenti alla struttura esterna, ai meccanismi interni ed ai componenti elettrici. Assicurarsi che per raggiungere il

luogo di installazione non vi siano ostacoli che possano causare pericolo di collisioni, cadute o ribaltamento dell'apparecchio. Tutte le operazioni descritte di seguito devono essere compiute nel rispetto di ogni normativa vigente in ambito della tutela della salute e sicurezza e sul lavoro.

Il prodotto acquistato è sottoposto alle norme generali di garanzia espresse sul catalogo ufficiale Cordivari in vigore. La garanzia decorre dalla data di consegna e decade se viene manomessa e/o rimossa l'indicazione del lotto di produzione. La garanzia sarà operante previo esame dei difetti e delle loro cause. Il materiale da sostituire o riparare dovrà essere consegnato franco magazzino presso il rivenditore. L'impegno di prestare la garanzia è subordinato alle condizioni e prescrizioni riportate di seguito.

Il radiatore non abbia subito danneggiamenti durante il trasporto, le movimentazioni o l'installazione e non sia stata effettuata alcuna riparazione e/o manomissione, non espressamente autorizzata, da parte di terzi. Il materiale sia stato immagazzinato in buone condizioni e al riparo dalle intemperie prima di essere installato. L'installazione del prodotto deve essere effettuata da personale qualificato e in conformità alle presenti istruzioni e a tutte le norme impiantistiche e di sicurezza nazionali e locali.

N.B. Il prodotto non ha una valvola di sovrappressione. È pertanto buona pratica impiantistica prevedere tale dispositivo.

4. Posizionamento in locali da bagno

I radiatori ventilati Cordivari Design, essendo dotati di Classe II di isolamento e grado di protezione minimo IP24 devono essere posizionati in zona 3 di pericolosità (Vd. figura). Fare sempre riferimento, comunque,

alle norme nazionali di installazione.

La presa di alimentazione e l'interruttore differenziale devono essere posizionati obbligatoriamente in zona 3 e nessun organo di comando elettrico deve essere accessibile da una persona che utilizza la doccia o la vasca.

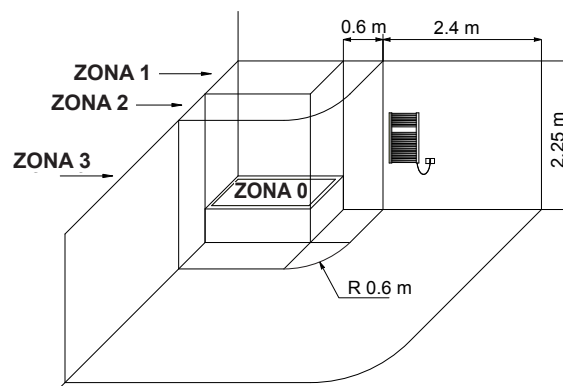

Posizionare il radiatore in modo tale che la distanza minima da terra sia di 100 mm, che nessun ostacolo si trovi di fronte all'area di aspirazione per una distanza di almeno 400 mm e, infine, la distanza minima tra la parte superiore dell'unità e qualsiasi parete e/o ostacolo, non deve essere inferiore a 400 mm, in modo da consentire una corretta espulsione dell'aria.

5. Fissaggio a parete

Il fissaggio a parete dell'apparecchio è da effettuare seguendo le istruzioni presenti nel kit di fissaggio. I sistemi di fissaggio (viti+tasselli) sono idonei per impiego su pareti compatte o in laterizio forato. Per pareti realizzate in materiali diversi è responsabilità dell'installatore adottare sistemi di fissaggio appropriati. Il radiatore non deve essere assolutamente installato in maniera capovolta né essere posizionato di fronte alla presa di alimentazione elettrica.

6. Generalità

Le istruzioni d'uso di cui al presente fascicolo sono riferite ai radiatori ventilati Cordivari Design ed in particolare ai modelli:

Altezza [mm]	Larghezza [mm]	Profondità [mm]	Peso netto [kg]
FRAME PRO BADEN			
1240	408	101	38.4
1240	464	101	45.0
1240	520	101	53.2
1440	408	101	44.1
1440	464	101	52.0
1440	520	101	61.4
FRAME PRO			
1240	408	101	38.4
1240	464	101	45.0
1240	520	101	53.2
1440	408	101	44.1
1440	464	101	52.0
1440	520	101	61.4

1640	408	101	49.7
1640	464	101	58.9
1640	520	101	69.6
1840	408	101	55.7
1840	464	101	65.9
1840	520	101	77.9
2040	408	101	61.4
2040	464	101	72.8
2040	520	101	86.1

I prodotti presentati e descritti nel presente manuale sono dotati di dispositivi di comando a bordo macchina che ne consentono il pieno utilizzo.

7. Caratteristiche Tecniche

FRAME PRO BADEN L. 408 mm	H 1240	H 1440	H 1640	H 1840	H 2040
Potenze termiche a ΔT 30°C					
Potenza FAN OFF [W]	397	459	534	590	637
Potenza FAN LOW [W]	486	577	755	808	938
Potenza FAN MED [W]	518	610	839	900	1025
Potenza FAN HIGH [W]	544	642	913	981	1141
Potenza FAN BOOST [W]	573	670	1040	1120	1276
Potenze termiche a ΔT 50°C					
Potenza FAN OFF [W]	775	895	1035	1144	1242
Potenza FAN LOW [W]	898	1055	1353	1452	1701
Potenza FAN MED [W]	967	1130	1504	1617	1860
Potenza FAN HIGH [W]	1024	1200	1637	1762	2070
Potenza FAN BOOST [W]	1087	1263	1865	2013	2314
FRAME PRO BADEN L. 464 mm	H 1240	H 1440	H 1640	H 1840	H 2040
Potenze termiche a ΔT 30°C					
Potenza FAN OFF [W]	459	531	597	670	738
Potenza FAN LOW [W]	562	668	861	931	1111
Potenza FAN MED [W]	600	706	962	1037	1208
Potenza FAN HIGH [W]	629	744	1051	1131	1337
Potenza FAN BOOST [W]	663	776	1206	1292	1486
Potenze termiche a ΔT 50°C					
Potenza FAN OFF [W]	897	1036	1157	1300	1438
Potenza FAN LOW [W]	1039	1221	1532	1667	1994
Potenza FAN MED [W]	1119	1308	1712	1858	2170
Potenza FAN HIGH [W]	1186	1389	1870	2025	2401
Potenza FAN BOOST [W]	1259	1463	2145	2314	2668
FRAME PRO BADEN L. 520 mm	H 1240	H 1440	H 1640	H 1840	H 2040
Potenze termiche a ΔT 30°C					
Potenza FAN OFF [W]	522	603	677	756	813
Potenza FAN LOW [W]	639	759	942	1088	1231
Potenza FAN MED [W]	681	802	1059	1230	1354
Potenza FAN HIGH [W]	715	845	1163	1356	1518
Potenza FAN BOOST [W]	754	882	1344	1577	1711

Potenze termiche a ΔT 50°C					
Potenza FAN OFF [W]	1019	1177	1313	1475	1587
Potenza FAN LOW [W]	1181	1388	1677	1917	2205
Potenza FAN MED [W]	1272	1487	1885	2167	2425
Potenza FAN HIGH [W]	1347	1578	2070	2389	2719
Potenza FAN BOOST [W]	1431	1662	2391	2780	3063

- Tensione di alimentazione 230 V AC 50 Hz
- Isolamento elettrico: Classe II
- Tipologia del fusibile: FUSE 5X20 T2A FPG2 250 VAC
- Motore brushless DC24V 16W 1400 r/min Classe B
- Temperatura ambiente operativa da 5°C a +30°C – 60% RH
- Temperatura massima di mandata 75°C
- Pressione massima di esercizio 5 bar (0.5 Mpa)

8. Collegamento elettrico

Prima del collegamento verificare che la tensione nominale dell'apparecchio (230 V AC 50 Hz) sia pari alla tensione di rete, e che la presa sia in grado di erogare la corrente nominale corrispondente alla potenza massima del modello prescelto, ed inoltre tale presa deve essere comandata da un interruttore bipolare su cui agire per l'accensione e lo spegnimento del radiatore. In caso di danneggiamento, la riparazione deve essere eseguita solo ed unicamente dal costruttore.

Per effettuare il collegamento elettrico, è necessario connettere l'alimentatore esterno a parete, fornito di serie, alla presa di posizionata sulla parte inferiore del prodotto.

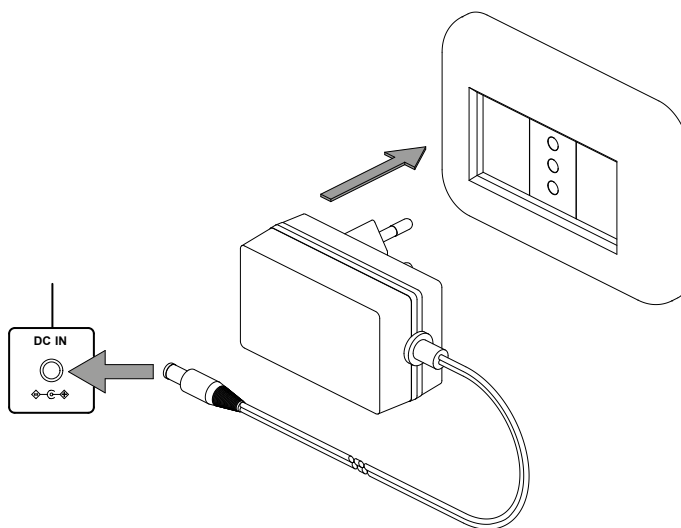

9. Modalità di funzionamento

	1) Icona ON/OFF
	2) Icona velocità ventilatore
	3) Tasto ON/OFF
	4) Icona modalità automatica
	5) Icona modalità manuale
	6) Tasto mode

Una volta collegato l'alimentatore al dispositivo, per accendere quest'ultimo è necessario premere il "Tasto ON/OFF" [3] avendo un

feedback visivo dell'icona [1] che diverrà di colore verde. Una volta acceso il dispositivo ci si troverà di default nella modalità manuale. Nel caso in cui si voglia passare a quella automatica è sufficiente premere per 4 volte il "Tasto Mode" [6]. Per tornare nuovamente nella modalità manuale basterà premere una sola volta il "Tasto mode" [6]. Per lo spegnimento del dispositivo si dovrà premere nuovamente il "Tasto ON/OFF" con l'icona [1] che tornerà di colore rosso.

Le modalità di funzionamento disponibili sono:

- Modalità manuale: l'utente attraverso il tasto "mode" può selezionare le 4 velocità del ventilatore, indipendentemente dai valori della temperatura di mandata.
- Modalità automatica: la velocità del ventilatore viene regolata automaticamente in funzione della temperatura di mandata letta dalla sonda NTC posizionata sul termoarredo. L'algoritmo sceglierà se spegnere, modulare o portare alla massima velocità il ventilatore. Dal display è sempre possibile visualizzare lo stato corrente di funzionamento. Il corretto funzionamento del prodotto in questa modalità è strettamente legato al rispetto delle indicazioni di ingresso/uscita acqua (sticker adesivi sul prodotto). La sonda è infatti posizionata in prossimità dell'ingresso acqua, per consentire all'algoritmo di lavorare efficacemente.

In caso di malfunzionamento dovuto al distacco della sonda NTC l'icona [1] diverrà di colore giallo, con questo tipo di errore la modalità automatica non sarà disponibile, ma continuerà ad essere possibile il funzionamento del termoarredo in modalità manuale. È comunque consigliato rivolgersi alla rete assistenza Cordivari.

10. Responsabilità del produttore

Il costruttore declina ogni responsabilità per danni subiti da persone e cose causati da:

- uso dell'apparecchio diverso da quello previsto
- inosservanza delle prescrizioni del manuale d'uso;
- manomissione anche di una singola parte dell'apparecchio;
- utilizzo di ricambi non originali

11. Smaltimento



Al termine della vita, questo apparecchio deve essere depositato negli appositi centri di raccolta per il suo riciclaggio, non è un rifiuto domestico ordinario. In caso di sostituzione, può essere inviato al vostro distributore.

Gestire in tale maniera il termine della vita di un prodotto ci permette di preservare il nostro ambiente, di limitare l'utilizzo delle risorse naturali.

Questo simbolo, applicato sul prodotto indica l'obbligazione di consegnare alla fine della sua vita ad un punto di raccolta specializzato, conformemente alla direttiva 2012/19/UE.

DICHIARAZIONE DI CONFORMITA'

La Ditta Cordivari S.r.l. con sede a Morro D'Oro (TE) in Zona Industriale Pagliare, dichiara, sotto la propria responsabilità, che i radiatori ventilati di cui al par. 6 sono conformi alle seguenti norme:

EN 60335-1:2012 + AC:2014 + A11:2014 + A13:2017 + A1:2019 + A14:2019 + A2:2019 + A15:2021

EN IEC 60335-2-40:2023 + EN IEC 60335-2-40:2023/A11:2023

EN IEC 61000-3-2:2019 + A1:2021

EN 61000-3-3:2013 + A1:2019 + A2:2021

EN IEC 55014-1:2021

EN IEC 55014-2:2021

e, quindi rispondenti ai requisiti essenziali dei seguenti Regolamenti e Direttive Europee:

Directive 2014/35/EU

Directive 2014/30/EU

Directive 2012/19/EU

Directive 2009/125/EC

Directive 2011/65/EU amended by 2015/863/EU and 2017/2102/EU

Morro D'Oro, 01/07/2024

Cav. Ercole Cordivari
Amministratore unico



1. General warnings	10
2. User information	11
3. Installer information	11
4. Positioning in bathrooms	11
5. Wall mounting	11
6. General information	11
7. Technical Features	12
8. Electrical connection	12
9. Operating modes	12
10. Manufacturer liability	13
11. Disposal	13

EN - Use and Maintenance Manual

1. General warnings

Dear Customer,

Thank you for choosing our product. Carefully read the instructions before installing and/or using the appliance.

- The product is intended for the general public.
- It is recommended to have all installation and adjustment operations performed by qualified personnel.
- Once the product is removed from the package check its integrity. If the product is damaged, do not use it and contact the Cordivari assistance network.
- The unit must be installed in compliance with all local and national technical, plant and safety regulations.
- Before making any connection make sure the supply voltage corresponds to the voltage stated on the characteristic label placed on the appliance.
- If the power supply cable is damaged, contact the manufacturer or its technical assistance service to have it replaced, or, in any case, have the operation carried out by a person with similar qualification in order to prevent any risk.
- For correct operation, use a socket dedicated exclusively to the unit and always provide a grounding system.
- It is mandatory to use a suitable electric switch on the unit's power socket.
- **WARNING** - Some parts of this product may become very hot and cause scalding. Pay extra care when children or vulnerable people are present.
- Unsupervised children under the age of 3 must be kept at a safe distance from the appliance.
- This appliance can't be used by children aged 8 years or older and by people with reduced physical, sensory and mental capabilities, or with no experience and the required knowledge unless they are supervised or they have received instructions on the safe use of the appliance and have understood inherent hazards.
- Children must not play with the appliance;
-
- Cleaning and maintenance operations intended to be carried out by the user must not be carried out by children without supervision.
- Do not install the device near curtains, other flammable materials, fuels or pressurised containers.
- The appliance must be positioned so that the electronic control can perfectly detect the room temperature, far from external heat sources.
- Do not pour water or other liquids onto the unit, especially on the electrical and electronic components.
- Do not insert or drop objects through the upper air outlet slot. Do not insert objects into the lower air intake area.
- Do not obstruct or cover the upper and lower air passages. It is important to keep the unit well ventilated.
- This manual is available in digital format on the website **www.cordivaridesign.en**.

2. User information

To clean the fan coil painted metal casing, use only a non-abrasive cloth soaked in water. Never use detergents or aggressive substances. Avoid any other base or acid solution, chemical, industrial or other substances, aggressive or corrosive substances (bleach, ammonia, baking soda, etc.). Use a dry cloth for cleaning the plastic parts (top cover, control panel and user interface). Do not use abrasive cloths or sponges.

3. Installer information



Do not open or tamper with the packaging before installation. The unit may only be handled by personnel who are specialised in these operations and have experience of the same. When opening the package, check that the unit has not been damaged during transport and that it is complete along with all its parts.

To open the packaging follow the instructions below:

1. Check for visible damage
2. Open the package
3. Check that all the components are correctly present
4. Do not throw away the packaging: the installation template is on the back of the box (see next paragraph)
5. After proper installation, dispose of the packaging materials in compliance with the municipal regulations of the area you are based in



The unit must be handled carefully to avoid damaging the external structure, internal mechanisms and electrical components. Make sure that there are no obstacles on the way to the installation site that could cause the risk of collision, falling or overturning of the unit. All the operations described below must be performed in compliance with all prevailing health and safety at work regulations.

This product is subject to the general warranty conditions set forth in the current official Cordivari catalogue. The warranty is valid from the date of delivery and is void if the production batch label is tampered with and/or removed. The warranty applies after the examination of defects and their causes. The material to be replaced or repaired shall be delivered ex-warehouse at the dealer. The commitment to provide the warranty is subject to the conditions and requirements described below.

The radiator has not been damaged during transport, handling or installation and no repair and/or tampering has been carried out by third parties without express authorisation. Before installation, the material has been stored in good conditions and under shelter from the weather. Product installation must be carried out by qualified personnel and in compliance with these instructions and all national and local regulations concerning installation and safety.

N.B. The product does not have a pressure relief valve. It is therefore good installation practice to provide such a device.

4. Positioning in bathrooms

Since Cordivari Design ventilated radiators are provided with Class II insulation and IP24 minimum protection rating, they must be positioned in hazardous zone 3 (see figure). In any case, always refer to national installation regulations.

The power socket and the differential switch must be positioned in zone 3 and no electric control element must be accessible by a person using

the shower or the bath tub.

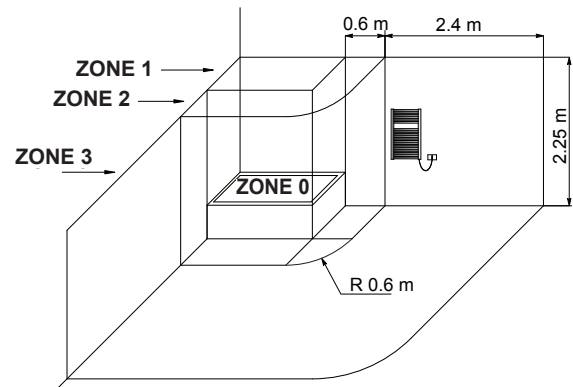

Position the radiator so that the minimum distance from the ground is 100 mm, that no obstacle is at least 400 mm in front of the suction area and, finally, that the minimum distance between the top of the unit and any wall and/or obstacle is not less than 400 mm, in order to allow for proper air discharge.

5. Wall mounting

Wall mounting of the unit must be carried out according to the instructions in the mounting kit. The fastening systems (screws+blocks) are suitable for compact walls or hollow brick walls. For walls made of different materials, the installer is responsible for the use of suitable fastening systems. The radiator must never be installed upside down or placed in front of the power supply socket.

6. General information

The user instructions as per this booklet refer to Cordivari Design ventilated radiators, in particular to models:

Height [mm]	Width [mm]	Depth [mm]	Net weight [kg]
FRAME PRO BADEN			
1240	408	101	38.4
1240	464	101	45.0
1240	520	101	53.2
1440	408	101	44.1
1440	464	101	52.0
1440	520	101	61.4
FRAME PRO			
1240	408	101	38.4
1240	464	101	45.0
1240	520	101	53.2
1440	408	101	44.1
1440	464	101	52.0
1440	520	101	61.4
1640	408	101	49.7
1640	464	101	58.9
1640	520	101	69.6
1840	408	101	55.7
1840	464	101	65.9

1840	520	101	77.9
2040	408	101	61.4
2040	464	101	72.8
2040	520	101	86.1

The products presented and described in this manual are equipped with on-board control devices that enable their full use.

7. Technical Features

FRAME PRO BADEN L. 408 mm	H 1240	H 1440	H 1640	H 1840	H 2040
Thermal powers at ΔT 30°C					
FAN OFF power [W]	397	459	534	590	637
FAN LOW power [W]	486	577	755	808	938
FAN MED power [W]	518	610	839	900	1025
FAN HIGH power [W]	544	642	913	981	1141
FAN BOOST power [W]	573	670	1040	1120	1276
Thermal powers at ΔT 50°C					
FAN OFF power [W]	775	895	1035	1144	1242
FAN LOW power [W]	898	1055	1353	1452	1701
FAN MED power [W]	967	1130	1504	1617	1860
FAN HIGH power [W]	1024	1200	1637	1762	2070
FAN BOOST power [W]	1087	1263	1865	2013	2314
FRAME PRO BADEN L. 464 mm	H 1240	H 1440	H 1640	H 1840	H 2040
Thermal powers at ΔT 30°C					
FAN OFF power [W]	459	531	597	670	738
FAN LOW power [W]	562	668	861	931	1111
FAN MED power [W]	600	706	962	1037	1208
FAN HIGH power [W]	629	744	1051	1131	1337
FAN BOOST power [W]	663	776	1206	1292	1486
Thermal powers at ΔT 50°C					
FAN OFF power [W]	897	1036	1157	1300	1438
FAN LOW power [W]	1039	1221	1532	1667	1994
FAN MED power [W]	1119	1308	1712	1858	2170
FAN HIGH power [W]	1186	1389	1870	2025	2401
FAN BOOST power [W]	1259	1463	2145	2314	2668
FRAME PRO BADEN L. 520 mm	H 1240	H 1440	H 1640	H 1840	H 2040
Thermal powers at ΔT 30°C					
FAN OFF power [W]	522	603	677	756	813
FAN LOW power [W]	639	759	942	1088	1231
FAN MED power [W]	681	802	1059	1230	1354
FAN HIGH power [W]	715	845	1163	1356	1518
FAN BOOST power [W]	754	882	1344	1577	1711
Thermal powers at ΔT 50°C					
FAN OFF power [W]	1019	1177	1313	1475	1587
FAN LOW power [W]	1181	1388	1677	1917	2205
FAN MED power [W]	1272	1487	1885	2167	2425
FAN HIGH power [W]	1347	1578	2070	2389	2719
FAN BOOST power [W]	1431	1662	2391	2780	3063

- Supply voltage 230 V AC 50 Hz
- Electrical insulation: Class II
- Fuse type: FUSE 5X20 T2A FPG2 250 VAC
- Brushless motor DC24V 16W 1400 rpm Class B
- Ambient operating temperature from 5°C to +30°C – 60% RH
- Maximum flow temperature 75 °C
- Maximum operating pressure 5 bar (0.5 Mpa)

8. Electrical connection

Before connection, make sure that the equipment rated voltage (230 V AC 50 Hz) is equal to the mains voltage, and that the socket is able to provide the rated current corresponding to the maximum power of the model selected. Moreover, such socket must be controlled through a double-pole switch used to switch the radiator on and off. In case of damage, the repair must be carried out solely and exclusively by the manufacturer.

To make the electrical connection, the external wall power supply unit, supplied as standard, must be connected to the socket on the lower part of the product.

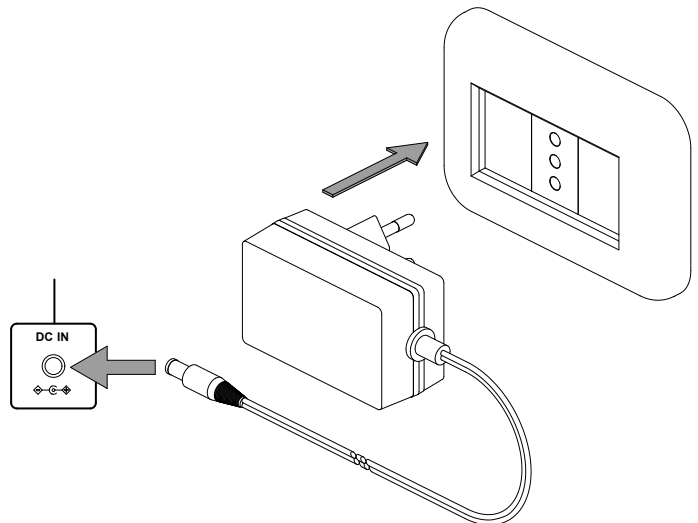

9. Operating modes

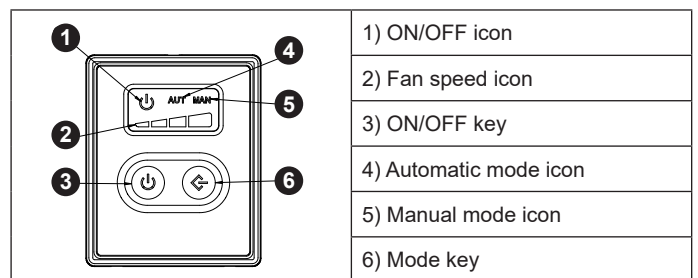

When the power supply unit has been connected to the device, to switch the device on it is necessary to press the “ON/OFF key” [3] with visual feedback of icon [1] which will turn green. When the device is switched on, you will be in manual mode by default. If you want to switch to automatic mode, simply press the “Mode Key” [6] 4 times. To return to manual mode again, simply press the “Mode key” [6] once. To switch off the device, press the “ON/OFF key” again, the icon [1] will turn red.

The available operating modes are:

- Manual mode: the user can use the “mode” key to select the 4 fan speeds, regardless of the flow temperature values.

- Automatic mode: the fan speed is automatically adjusted according to the flow temperature read by the NTC probe located on the living radiator. The algorithm will choose whether to switch off, modulate or bring the fan to the maximum speed. The display always shows the current operating status. The correct operation of the product in this mode is strictly dependent on compliance with the water inlet/outlet indications (stickers on the product). The probe, in fact, is positioned close to the water inlet to allow the algorithm to work efficiently.

In case of malfunction due to the disconnection of the NTC probe the icon [1] will turn yellow. With this type of error, the automatic mode is not available, but operation of the living radiator in manual mode is still possible. In any case, it is recommended to contact the Cordivari service network.

10. Manufacturer liability

The manufacturer declines any liability for damages to persons and property caused by:

- use of the appliance other than intended;
- non-observance of the user manual instructions;
- tampering with even just one part of the appliance;
- use of non-original spare parts.

11. Disposal



At the end of its working life, this appliance must be delivered to the special collection facilities for recycling, since it is not a standard domestic waste. In case of replacement, it can be delivered to your distributor.

This management of the end of the life of a product allows us to preserve our environment and to limit the use of natural resources. This symbol, applied on the product, indicates the obligation to deliver the product at the end of its working life to a special collection facility, in compliance with Directive 2012/19/UE.

DECLARATION OF CONFORMITY

The company Cordivari S.r.l., with registered office in Zona Industriale Pagliare, Morro D'Oro (TE), Italy, declares under its own responsibility that the ventilated radiators referred to in para. 6 comply with the following standards:

EN 60335-1:2012 + AC:2014 + A11:2014 + A13:2017 + A1:2019 + A14:2019 + A2:2019 + A15:2021

EN IEC 60335-2-40:2023 + EN IEC 60335-2-40:2023/A11:2023

EN IEC 61000-3-2:2019 + A1:2021

EN 61000-3-3:2013 + A1:2019 + A2:2021

EN IEC 55014-1:2021

EN IEC 55014-2:2021

and therefore meet the essential requirements of the following European Regulations and Directives:

Directive 2014/35/EU

Directive 2014/30/EU

Directive 2012/19/EU

Directive 2009/125/EC

Directive 2011/65/EU amended by 2015/863/EU and 2017/2102/EU

Morro D'Oro, 01/07/2024

Cav. Ercole Cordivari
Amministratore unico



1. Avertissements généraux	16
2. Informations pour l'utilisateur	17
3. Informations pour l'installateur.	17
4. Positionnement dans des salles de bain	17
5. Fixation murale	17
6. Généralités	17
7. Caractéristiques Techniques	18
8. Raccordement électrique.	18
9. Modes de fonctionnement	18
10. Responsabilité du producteur	19
11. Élimination	19

FR - Manuel d'installation et d'entretien

1. Avertissements généraux

Cher client,

Nous vous remercions d'avoir choisi l'un de nos produits. Lisez attentivement les instructions avant d'installer et/ou d'utiliser l'appareil.

- Le produit est destiné à être accessible au grand public.
- Il est recommandé que tous les travaux d'installation et de réglage soient effectués par du personnel qualifié.
 - Une fois le produit retiré de son emballage, vérifiez son intégrité. Si le produit est endommagé, n'utilisez pas le produit et contactez le réseau d'assistance Cordivari.
- L'appareil doit être installé conformément à toutes les réglementations et normes techniques, d'installation et de sécurité nationales et locales.
- Avant d'effectuer tout raccordement, assurez-vous que la tension du réseau correspond à celle indiquée sur l'étiquette caractéristique de l'appareil.
- Si le câble d'alimentation est endommagé, il doit être remplacé par le fabricant ou son service d'assistance technique ou par une personne ayant des qualifications similaires afin de prévenir tout risque.
- Pour un fonctionnement correct, utilisez une prise de courant dédiée exclusivement à l'unité et prévoyez toujours une mise à la terre.
- Il est obligatoire d'utiliser un interrupteur électrique approprié sur la prise d'alimentation de l'appareil.
- **AVERTISSEMENT** - Certaines parties de ce produit peuvent devenir très chaudes et provoquer des brûlures. Une attention particulière doit être accordée à la présence d'enfants ou de personnes vulnérables.
- Les enfants de moins de 3 ans, s'ils ne sont pas surveillés, doivent être tenus à l'écart de l'appareil.
- Cet appareil ne peut pas être utilisé par des enfants âgés de 8 ans ou plus et par des personnes ayant des capacités physiques, sensorielles ou mentales réduites, sans expérience ni connaissances suffisantes, à moins qu'elles ne se trouvent sous la surveillance de quelqu'un ou qu'elles n'aient reçu les instructions nécessaires relatives à l'utilisation en toute sécurité de l'appareil et la compréhension des dangers inhérents.
- Les enfants ne doivent pas jouer avec l'appareil;
- Le nettoyage et l'entretien à effectuer par l'utilisateur ne doivent pas être effectués par des enfants sans surveillance.
- N'installez pas l'appareil à proximité de rideaux, d'autres matériaux inflammables ou combustibles ou de récipients sous pression.
- L'appareil doit être positionné de manière à permettre au système de régulation électronique de détecter au mieux la température ambiante, loin de sources de chaleur extérieures.
- Ne versez pas d'eau ou d'autres liquides sur l'appareil, en particulier sur les composants électriques et électroniques.
- N'insérez pas ou ne laissez pas tomber d'objets par la fente de sortie d'air supérieure. N'insérez pas d'objets dans la zone d'admission d'air inférieure.
- N'obstruez pas ou ne couvrez pas les passages d'air supérieurs et inférieurs. Il est important que l'appareil soit bien ventilé.
- Ce manuel est disponible au format numérique sur le site **www.cordivaridesign.fr**.

2. Informations pour l'utilisateur

Pour nettoyer le boîtier métallique peint du ventilateur-convecteur, utilisez uniquement un chiffon non abrasif imbibé d'eau. Ne pas utiliser de détergents ou de substances agressives. Éviter toute autre solution basique ou acide, des substances chimiques ou industrielles de toute autre nature, des substances agressives ou corrosives (eau de javel, ammoniac, soude...). Utiliser un chiffon sec pour nettoyer les parties en plastique (cache supérieur, flot de commande et interface utilisateur). Ne pas utiliser de chiffons ou d'éponges abrasives.

3. Informations pour l'installateur



Ne pas ouvrir ou manipuler l'emballage avant l'installation. L'appareil ne peut être exploité que par du personnel formé et expérimenté dans ce type d'opérations. Lorsque vous ouvrez l'emballage, vérifiez que l'appareil n'a pas été endommagé pendant le transport et qu'il est complet avec toutes ses pièces.

Suivez les instructions ci-dessous pour ouvrir l'emballage :

1. Vérifiez les dommages visibles
2. Ouvrez l'emballage
3. Vérifiez la présence correcte de tous les composants
4. Ne jetez pas l'emballage : le gabarit d'installation se trouve au dos de la boîte (voir paragraphe suivant)
5. Après une installation correcte, éliminez les matériaux d'emballage conformément aux réglementations municipales en vigueur



Les manipulations doivent être effectuées avec soin pour éviter d'endommager la structure extérieure, les mécanismes internes et les composants électriques. Assurez-vous qu'il n'y a pas d'obstacles pour atteindre le site d'installation qui pourraient faire entrer l'appareil en collision, le faire tomber ou le faire basculer. Toutes les opérations décrites ci-dessous doivent être effectuées dans le respect de toutes les réglementations en vigueur dans le domaine de la protection de la santé et de la sécurité au travail.

Le produit acheté est soumis aux réglementations générales de garantie qui sont indiquées sur le catalogue officiel Cordivari en vigueur. La garantie prend cours à partir de la date de livraison et elle devient nulle en cas d'altération et/ou d'enlèvement du numéro de lot de production. La garantie sera effective après l'examen des défauts éventuels et de leurs causes. Le matériel à remplacer ou à réparer devra être remis départ magasin au revendeur. L'engagement à fournir la garantie est subordonné aux conditions et prescriptions indiquées ci-après. Le radiateur ne doit pas avoir subi de dommages pendant le transport, la manutention ou l'installation et aucune réparation et/ou altération ne doit avoir été effectuée de la part de tiers, sans autorisation préalable. Le matériel doit être stocké en bonnes conditions et à l'abri des intempéries avant d'être installé. L'installation du produit doit être effectuée par du personnel qualifié et conformément aux instructions fournies par la présente et à toutes les réglementations concernant les équipements et la sécurité nationales et locales.

N.B. Le produit n'est pas équipé d'une soupape de surpression. La mise en place d'un tel dispositif est donc une bonne pratique d'installation.

4. Positionnement dans des salles de bain

Les radiateurs ventilés Cordivari Design, étant dotés d'une Classe II d'isolation et d'un indice de protection minimal IP24, doivent être positionnés dans des zones avec degré de dangerosité 3 (voir figure).

Toutefois, il faut toujours se référer aux normes d'installation nationales. La prise d'alimentation et l'interrupteur différentiel doivent être positionnés nécessairement dans une zone 3 et aucun élément de commande électrique ne doit être accessible à une personne qui utiliserait la douche ou la baignoire.

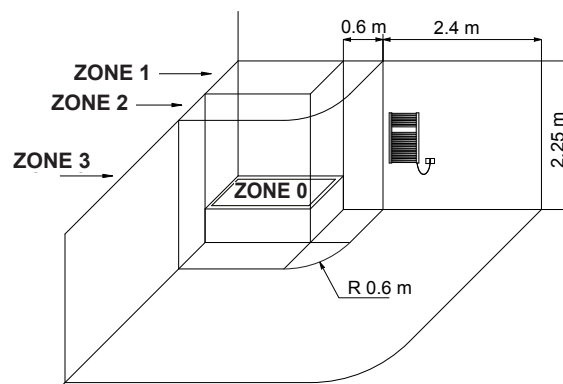

Positionner le radiateur de manière à ce que la distance minimale par rapport au sol soit de 100 mm, qu'aucun obstacle ne se trouve à au moins 400 mm devant la zone d'aspiration et, enfin, que la distance minimale entre le haut de l'unité et tout mur et/ou obstacle ne soit pas inférieure à 400 mm, afin de permettre une bonne expulsion de l'air.

5. Fixation murale

La fixation murale de l'appareil doit être effectuée en suivant les instructions figurant dans le kit de fixation. Les systèmes d'expansion (vis + chevilles) sont indiqués pour une utilisation sur des parois compactes ou en briques creuses. Pour les parois réalisées en matériaux différents, il revient à l'installateur d'adopter les systèmes de fixation plus appropriés. Le radiateur ne doit en aucun cas être installé à l'envers, ni être positionné devant la prise d'alimentation électrique.

6. Généralités

Les instructions d'utilisation selon cette brochure sont référées aux radiateurs ventilés Cordivari Design et en particulier aux modèles:

Hauteur [mm]	Largeur [mm]	Profondeur [mm]	Poids net [kg]
FRAME PRO BADEN			
1240	408	101	38.4
1240	464	101	45.0
1240	520	101	53.2
1440	408	101	44.1
1440	464	101	52.0
1440	520	101	61.4
FRAME PRO			
1240	408	101	38.4
1240	464	101	45.0
1240	520	101	53.2
1440	408	101	44.1
1440	464	101	52.0
1440	520	101	61.4
1640	408	101	49.7

1640	464	101	58.9
1640	520	101	69.6
1840	408	101	55.7
1840	464	101	65.9
1840	520	101	77.9
2040	408	101	61.4
2040	464	101	72.8
2040	520	101	86.1

Les produits présentés et décrits dans ce manuel sont équipés de dispositifs de contrôle embarqués qui permettent leur pleine utilisation.

7. Caractéristiques Techniques

FRAME PRO BADEN L. 408 mm	H 1240	H 1440	H 1640	H 1840	H 2040
Puissances thermiques à ΔT 30°C					
Puissance FAN OFF [W]	397	459	534	590	637
Puissance FAN LOW [W]	486	577	755	808	938
Puissance FAN MED [W]	518	610	839	900	1025
Puissance FAN HIGH [W]	544	642	913	981	1141
Puissance FAN BOOST [W]	573	670	1040	1120	1276
Puissances thermiques à ΔT 50°C					
Puissance FAN OFF [W]	775	895	1035	1144	1242
Puissance FAN LOW [W]	898	1055	1353	1452	1701
Puissance FAN MED [W]	967	1130	1504	1617	1860
Puissance FAN HIGH [W]	1024	1200	1637	1762	2070
Puissance FAN BOOST [W]	1087	1263	1865	2013	2314
FRAME PRO BADEN L. 464 mm	H 1240	H 1440	H 1640	H 1840	H 2040
Puissances thermiques à ΔT 30°C					
Puissance FAN OFF [W]	459	531	597	670	738
Puissance FAN LOW [W]	562	668	861	931	1111
Puissance FAN MED [W]	600	706	962	1037	1208
Puissance FAN HIGH [W]	629	744	1051	1131	1337
Puissance FAN BOOST [W]	663	776	1206	1292	1486
Puissances thermiques à ΔT 50°C					
Puissance FAN OFF [W]	897	1036	1157	1300	1438
Puissance FAN LOW [W]	1039	1221	1532	1667	1994
Puissance FAN MED [W]	1119	1308	1712	1858	2170
Puissance FAN HIGH [W]	1186	1389	1870	2025	2401
Puissance FAN BOOST [W]	1259	1463	2145	2314	2668
FRAME PRO BADEN L. 520 mm	H 1240	H 1440	H 1640	H 1840	H 2040
Puissances thermiques à ΔT 30°C					
Puissance FAN OFF [W]	522	603	677	756	813
Puissance FAN LOW [W]	639	759	942	1088	1231
Puissance FAN MED [W]	681	802	1059	1230	1354
Puissance FAN HIGH [W]	715	845	1163	1356	1518
Puissance FAN BOOST [W]	754	882	1344	1577	1711
Puissances thermiques à ΔT 50°C					
Puissance FAN OFF [W]	1019	1177	1313	1475	1587

Puissance FAN LOW [W]	1181	1388	1677	1917	2205
Puissance FAN MED [W]	1272	1487	1885	2167	2425
Puissance FAN HIGH [W]	1347	1578	2070	2389	2719
Puissance FAN BOOST [W]	1431	1662	2391	2780	3063

- Tension d'alimentation 230 V CA 50 Hz
- Isolation électrique : Classe II
- Type de fusible : FUSIBLE 5X20 T2A FPG2 250 VCA
- Moteur sans balais CC24V 16W 1400 r/min Classe B
- Température ambiante de fonctionnement 5 °C à +30 °C – 60 % HR
- Température maximale de refoulement 75 °C
- Pression maximale de fonctionnement 5 bar (0,5 Mpa)

8. Raccordement électrique

Avant le branchement, vérifier que la tension nominale de l'appareil (230 V AC 50 Hz) est égale à la tension de réseau, et que la prise est en mesure de débiter le courant nominal correspondant à la puissance maximale du modèle choisi, en outre cette prise doit être commandée par un interrupteur bipolaire sur lequel intervenir pour la mise en marche et l'extinction du radiateur. En cas d'endommagement, la réparation ne peut être effectuée que par le fabricant.

Pour effectuer le raccordement électrique, il est nécessaire de brancher l'alimentateur mural externe, fourni de série, à la prise d'alimentation située sur la face inférieure du produit.

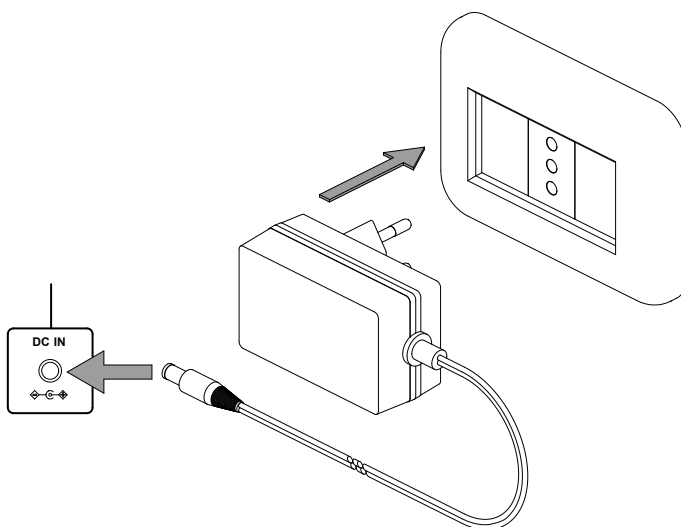

9. Modes de fonctionnement

	1) Icône ON/OFF
	2) Icône vitesse soufflerie
	3) Touche ON/OFF
	4) Icône mode automatique
	5) Icône mode manuel
	6) Touche mode

Une fois que l'alimentateur est connecté au dispositif, pour allumer ce dernier, il est nécessaire d'appuyer sur la « Touche ON/OFF » [3] avec un retour visuel de l'icône [1] qui deviendra verte. Une fois que le dispositif est allumé, l'on se trouvera en mode manuel par défaut. Pour passer en

mode automatique, il suffit d'appuyer 4 fois sur la « Touche Mode » [6]. Pour revenir en mode manuel, il suffira d'appuyer une fois sur la « Touche Mode » [6]. Pour éteindre le dispositif, il faudra appuyer à nouveau sur la « Touche ON/OFF » et l'icône [1] redeviendra rouge.

Les modes de fonctionnement disponibles sont les suivants :

- Mode manuel : l'utilisateur peut sélectionner les 4 vitesses de la soufflerie à l'aide de la touche « mode », indépendamment des valeurs de la température de refoulement.
- Mode automatique : la vitesse de la soufflerie est réglée automatiquement en fonction de la température de refoulement lue par la sonde NTC placée sur le radiateur. L'algorithme choisira d'éteindre, de moduler ou d'amener la soufflerie à sa vitesse maximale. L'état de fonctionnement actuel peut toujours être consulté sur l'écran. Le bon fonctionnement du produit dans ce mode est strictement lié au respect des indications d'entrée/sortie d'eau (autocollants sur le produit). La sonde est en effet positionnée à proximité de l'entrée d'eau pour permettre à l'algorithme de fonctionner efficacement.

En cas de dysfonctionnement dû au détachement de la sonde NTC, l'icône [1] deviendra jaune ; avec ce type d'erreur, le mode automatique ne sera pas disponible, mais le fonctionnement du radiateur en mode manuel restera possible. Il est toutefois recommandé de contacter le réseau d'assistance Cordivari.

10. Responsabilité du producteur

Le fabricant décline toute responsabilité pour les dommages aux personnes et aux biens causés par :

- une utilisation de l'appareil autre que celle prévue ;
- le non-respect des exigences du manuel d'utilisation ;
- l'altération ne serait-ce que d'une seule pièce de l'appareil ;
- l'utilisation de pièces de rechange non d'origine.

11. Élimination



À la fin de sa durée de vie, cet appareil doit être remis aux centres de collecte autorisés pour le recyclage, il ne s'agit pas d'un déchet ménager ordinaire. En cas de remplacement, il peut être envoyé à votre distributeur.

Ce type de comportement à la fin de la durée de vie d'un produit nous permet de protéger notre environnement et de limiter l'exploitation des ressources naturelles.

Ce symbole, appliqué sur le produit indique l'obligation de le remettre à la fin de sa durée de vie à un centre de collecte spécialisé, conformément à la directive 2012/19/UE.

DÉCLARATION DE CONFORMITÉ

La Société Cordivari S.r.l. ayant siège à Morro D'Oro (TE) dans la Zone industrielle de Pagliare. déclare, sous sa propre responsabilité, que les radiateurs ventilés visés au par. 6 sont conformes aux normes suivantes :

EN 60335-1:2012 + AC:2014 + A11:2014 + A13:2017 + A1:2019 + A14:2019 + A2:2019 + A15:2021

EN IEC 60335-2-40:2023 + EN IEC 60335-2-40:2023/A11:2023

EN IEC 61000-3-2:2019 + A1:2021

EN 61000-3-3:2013 + A1:2019 + A2:2021

EN IEC 55014-1:2021

EN IEC 55014-2:2021

et répondent donc aux exigences essentielles des règlements et directives européens suivants :

Directive 2014/35/UE

Directive 2014/30/UE

Directive 2012/19/UE

Directive 2009/125/CE

Directive 2011/65/UE modifiée par 2015/863/UE et 2017/2102/UE

Morro D'Oro, 01/07/2024

Cav. Ercole Cordivari
Amministratore unico



1. Allgemeine Warnhinweise	22
2. Informationen für den Benutzer	23
3. Informationen für den Installateur	23
4. Positionierung in Bädern	23
5. Wandbefestigung	23
6. Allgemeine Informationen	23
7. Technische Eigenschaften	24
8. Elektrischer Anschluss	24
9. Betriebsmodus	25
10. Verantwortung des Herstellers	25
11. Entsorgung	25

DE - Betriebs- und Wartungshandbuch

1. Allgemeine Warnhinweise

Sehr geehrte Kundin, sehr geehrter Kunde,
wir danken Ihnen, dass Sie sich für eines unserer Produkte entschieden haben. Lesen Sie die Anweisungen sorgfältig durch, bevor Sie das Gerät installieren und/oder benutzen.

- Das Produkt ist für die allgemeine Öffentlichkeit bestimmt.
- Es wird empfohlen, alle Installations- und Einstellarbeiten von qualifiziertem Personal durchführen zu lassen.
- Sobald das Produkt aus der Verpackung genommen wird, überprüfen, dass keine Beschädigungen vorliegen. Sollte das Produkt beschädigt sein, verwenden Sie es nicht und wenden Sie sich an das Cordivari-Kundendienstnetz.
- Das Gerät muss in Übereinstimmung mit allen nationalen und lokalen technischen, anlagentechnischen und sicherheitstechnischen Richtlinien und Vorschriften installiert werden.
- Bevor Sie irgendwelche Verbindungen herstellen, vergewissern Sie sich, dass die Netzspannung mit der auf dem Typenschild am Gerät angegebenen Spannung übereinstimmt.
- Bei Beschädigung des Netzkabels muss dieses vom Hersteller oder von dessen technischen Kundendienst oder auf jeden Fall von einer Person mit ähnlicher Qualifikation ersetzt werden, um jedes Risiko zu vermeiden.
- Verwenden Sie für die Gewährleistung eines ordnungsgemäßen Betriebs eine Steckdose, die ausschließlich für dieses Gerät genutzt wird, und sorgen dafür, dass stets eine Erdung gegeben ist.
- Es besteht die Pflicht, einen geeigneten Schalter am Stromanschluss des Geräts zu verwenden.
- **WARNUNG** - Einige Teile dieses Produkts können sehr heiß werden und Verbrennungen verursachen. Besondere Aufmerksamkeit ist bei Anwesenheit von Kindern oder schutzbedürftigen Personen erforderlich.
- Kinder unter 3 Jahren müssen, wenn sie nicht beaufsichtigt werden, vom Gerät entfernt gehalten werden.
- Dieses Gerät kann von Kindern ab 8 Jahren und von Personen mit eingeschränkten körperlichen, sensorischen oder geistigen Fähigkeiten oder ohne Erfahrung oder notwendige Kenntnisse verwendet werden, sofern sie dabei beaufsichtigt werden oder die Anweisungen für den sicheren Gebrauch des Geräts und zum Erlangen des Verständnisses der damit verbundenen Gefahren erhalten haben.
- Kinder dürfen nicht mit dem Gerät spielen.
- Die Reinigung und Wartung, die vom Benutzer vorzunehmen sind, dürfen nicht von unbeaufsichtigten Kindern durchgeführt werden.
- Installieren Sie das Gerät nicht in der Nähe von Vorhängen, anderen brennbaren Materialien, Brennstoffen oder Druckbehältern.
- Das Gerät muss weit entfernt von externen Wärmequellen und so positioniert werden, dass die elektronische Steuerung die Raumtemperatur bestmöglich erfassen kann.
- Verschütten Sie kein Wasser oder andere Flüssigkeiten auf dem Gerät, insbesondere nicht auf seine elektrischen und elektronischen Komponenten.
- Fügen Sie keine Gegenstände durch den oberen Luftauslassschlitz ein bzw. lassen Sie nichts darin hineinfallen. Stecken Sie keine Gegenstände in den unteren Lufteinlassbereich.
- Verstopfen Sie auf keinen Fall die oberen und unteren Luftkanäle und decken Sie sie auch nicht ab. Es ist wichtig, dass das Gerät gut belüftet bleibt.
- Dieses Handbuch ist in digitaler Form auf der Website **www.cordivaridesign.en** verfügbar.

2. Informationen für den Benutzer

Verwenden Sie für das Reinigen des lackierten Metallgehäuses des Gebläsekonvektors ausschließlich ein nicht scheuerndes, mit Wasser durchtränktes Tuch verwenden. Verwenden Sie keine Reinigungsmittel oder aggressive Substanzen. Vermeiden Sie das Verwenden anderer basischer oder saurer Lösungen, sonstiger chemischer oder industrieller Substanzen, aggressiver oder ätzender Stoffe (Bleichmittel, Ammoniak, Natriumkarbonat, usw.). Verwenden Sie zum Reinigen der Kunststoffteile (obere Abdeckung, Bedienfeld und Benutzeroberfläche) ein trockenes Tuch. Verwenden Sie keine scheuernden Tücher und Schwämme.

3. Informationen für den Installateur



Öffnen Sie die Verpackung nicht schon vor der Installation und nehmen Sie keine Änderungen daran vor. Das Gerät darf nur von Fachpersonal gehandhabt werden, das auf solche Arbeiten spezialisiert ist. Vergewissern Sie sich beim Öffnen der Verpackung, dass das Gerät während des Transports nicht beschädigt wurde und dass es alle Teile vorhanden sind.

Folgen Sie beim Öffnen der Verpackung den nachstehenden Anweisungen:

1. Überprüfen Sie alles auf sichtbare Schäden.
2. Öffnen Sie die Packung.
3. Überprüfen Sie das Vorhandensein aller Komponenten.
4. Werfen Sie die Verpackung nicht weg: Auf der Rückseite des Kartons befindet sich die Installationsschablone (siehe nächster Abschnitt).
5. Entsorgen Sie das Verpackungsmaterial nach der ordnungsgemäßen Installation gemäß den kommunalen, in Ihrer Gemeinde geltenden Vorschriften.



Beim Handling muss besondere Aufmerksamkeit geübt werden, um Schäden an der äußeren Struktur, den internen Mechanismen und den elektrischen Komponenten zu vermeiden. Vergewissern Sie sich, dass sich am Aufstellungsort keine Hindernisse vorhanden sind, die ein Anstoß, einen Sturz oder das Umkippen des Geräts bedingen könnten. Alle nachstehend beschriebenen Arbeiten müssen unter Einhaltung aller geltenden Sicherheits- und Arbeitsschutzvorschriften durchgeführt werden.

Das erworbene Produkt unterliegt den geltenden allgemeinen Garantienormen, die im offiziellen Cordivari Katalog enthalten sind. Die Garantie gilt ab Lieferdatum und verfällt bei Manipulation und/oder Entfernung der Angabe der Produktionscharge. Die Garantie wird nach vorheriger Prüfung der Defekte und deren Ursachen wirksam. Das zu ersetzende oder reparierende Material muss frei Lager an den Händler geliefert werden. Die Verpflichtung zur Garantieleistung unterliegt den nachfolgend aufgeführten Bedingungen und Bestimmungen.

Der Heizkörper wurde während des Transports, den Versetzungen und der Installation nicht beschädigt und es wurden keine, nicht ausdrücklich durch Dritte genehmigte, Reparaturen und/oder Manipulationen vorgenommen. Das Material wurde vor der Installation unter angemessenen Bedingungen und vor Witterungseinflüssen geschützt gelagert. Die Installation des Produkts muss von qualifiziertem Personal und in Übereinstimmung mit der vorliegenden Betriebsanleitung sowie allen lokalen und nationalen Betriebsmittel- und Sicherheitsvorschriften erfolgen.

MERKE: Das Produkt verfügt nicht über ein Überdruckventil. Es ist daher eine gute Installationspraxis, eine solche Vorrichtung vorzusehen.

4. Positionierung in Bädern

Die belüfteten Heizkörper von Cordivari Design, die über die Isolierung Klasse II und eine Mindestschutzart IP24 verfügen, müssen in der Gefahrenzone 3 (siehe Abbildung) positioniert werden. Jedoch stets die nationalen Installationsnormen beachten.

Für den Netzstecker und den Fehlerstromschutzschalter besteht die Pflicht, diese in der Zone 3 zu positionieren und es darf kein elektrisches Steuerorgan für eine sich in der Dusche oder Badewanne befindliche Person zugänglich sein.

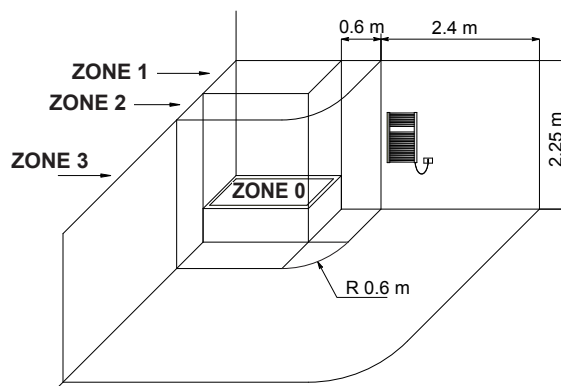

Stellen Sie den Heizkörper so auf, dass der Mindestabstand zum Boden 100 mm beträgt, dass sich kein Hindernis mindestens 400 mm vor dem Ansaugbereich befindet und dass der Mindestabstand zwischen der Oberseite des Geräts und einer Wand und/oder einem Hindernis nicht weniger als 400 mm beträgt, damit die Luft ordnungsgemäß ausgestoßen werden kann.

5. Wandbefestigung

Die Wandmontage des Geräts ist unter der Befolgung der Anweisungen im Befestigungssatz auszuführen. Die Befestigungssysteme (Schrauben + Dübel) sind für das Verwenden in porenfreien Wänden oder Lochsteinwänden geeignet. Bei Wänden aus anderen Materialien liegt es in der Verantwortung des Installateurs, geeignete Befestigungssysteme zu verwenden. Der Heizkörper darf auf keinen Fall auf dem Kopf stehend oder vor der Netzsteckdose installiert werden.

6. Allgemeine Informationen

Die in diesem Heft enthaltene Betriebsanleitung bezieht sich auf die belüfteten Heizkörper von Cordivari Design und insbesondere auf die Modelle:

Höhe [mm]	Breite [mm]	Tiefe [mm]	Nettogewicht [kg]
FRAME PRO BADEN			
1240	408	101	38.4
1240	464	101	45.0
1240	520	101	53.2
1440	408	101	44.1
1440	464	101	52.0
1440	520	101	61.4
FRAME PRO			
1240	408	101	38.4

1240	464	101	45.0
1240	520	101	53.2
1440	408	101	44.1
1440	464	101	52.0
1440	520	101	61.4
1640	408	101	49.7
1640	464	101	58.9
1640	520	101	69.6
1840	408	101	55.7
1840	464	101	65.9
1840	520	101	77.9
2040	408	101	61.4
2040	464	101	72.8
2040	520	101	86.1

Die in diesem Handbuch vorgestellten und beschriebenen Produkte sind mit am Gerät installierten Steuergeräten ausgestattet, die seine volle Nutzung ermöglichen.

7. Technische Eigenschaften

FRAME PRO BADEN L. 408 mm	H 1240	H 1440	H 1640	H 1840	H 2040
Heizleistung bei ΔT 30 °C					
Leistung FAN OFF [W]	397	459	534	590	637
Leistung FAN LOW [W]	486	577	755	808	938
Leistung FAN MED [W]	518	610	839	900	1025
Leistung FAN HIGH [W]	544	642	913	981	1141
Leistung FAN BOOST [W]	573	670	1040	1120	1276
Heizleistung bei ΔT 50 °C					
Leistung FAN OFF [W]	775	895	1035	1144	1242
Leistung FAN LOW [W]	898	1055	1353	1452	1701
Leistung FAN MED [W]	967	1130	1504	1617	1860
Leistung FAN HIGH [W]	1024	1200	1637	1762	2070
Leistung FAN BOOST [W]	1087	1263	1865	2013	2314
FRAME PRO BADEN L. 464 mm	H 1240	H 1440	H 1640	H 1840	H 2040
Heizleistung bei ΔT 30 °C					
Leistung FAN OFF [W]	459	531	597	670	738
Leistung FAN LOW [W]	562	668	861	931	1111
Leistung FAN MED [W]	600	706	962	1037	1208
Leistung FAN HIGH [W]	629	744	1051	1131	1337
Leistung FAN BOOST [W]	663	776	1206	1292	1486
Heizleistung bei ΔT 50 °C					
Leistung FAN OFF [W]	897	1036	1157	1300	1438
Leistung FAN LOW [W]	1039	1221	1532	1667	1994
Leistung FAN MED [W]	1119	1308	1712	1858	2170
Leistung FAN HIGH [W]	1186	1389	1870	2025	2401
Leistung FAN BOOST [W]	1259	1463	2145	2314	2668
FRAME PRO BADEN L. 520 mm	H 1240	H 1440	H 1640	H 1840	H 2040
Heizleistung bei ΔT 30 °C					

Leistung FAN OFF [W]	522	603	677	756	813
Leistung FAN LOW [W]	639	759	942	1088	1231
Leistung FAN MED [W]	681	802	1059	1230	1354
Leistung FAN HIGH [W]	715	845	1163	1356	1518
Leistung FAN BOOST [W]	754	882	1344	1577	1711
Heizleistung bei ΔT 50 °C					
Leistung FAN OFF [W]	1019	1177	1313	1475	1587
Leistung FAN LOW [W]	1181	1388	1677	1917	2205
Leistung FAN MED [W]	1272	1487	1885	2167	2425
Leistung FAN HIGH [W]	1347	1578	2070	2389	2719
Leistung FAN BOOST [W]	1431	1662	2391	2780	3063

- Versorgungsspannung 230 VAC 50 Hz
- Elektrische Isolierung: Klasse II
- Sicherungstyp: SICHERUNG 5X20 T2A FPG2 250 VAC
- Bürstenloser Motor DC24V 16W 1400 U/min, Klasse E
- Betriebsumgebungstemperatur 5 °C bis +30 °C - 60 % RH
- Maximale Vorlauftemperatur 75 °C
- Maximaler Betriebsdruck 5 bar (0,5 Mpa)

8. Elektrischer Anschluss

Vor dem Anschluss überprüfen, dass die Nennspannung des Geräts (230 V 50 Hz) gleich der Netzspannung ist und dass die Steckdose in der Lage ist, den Nennstrom abzugeben, der der maximalen Leistung des ausgewählten Modells entspricht. Darüber hinaus muss diese Steckdose über einen bipolaren Schalter bedient werden, der für das Ein- und Ausschalten des Heizkörpers zu betätigen ist. Bei Beschädigung darf die Reparatur ausschließlich vom Hersteller erfolgen.

Für den elektrischen Anschluss muss das serienmäßig mitgelieferte externe Steckernetzteil mit der Buchse an der Unterseite des Geräts verbunden werden.

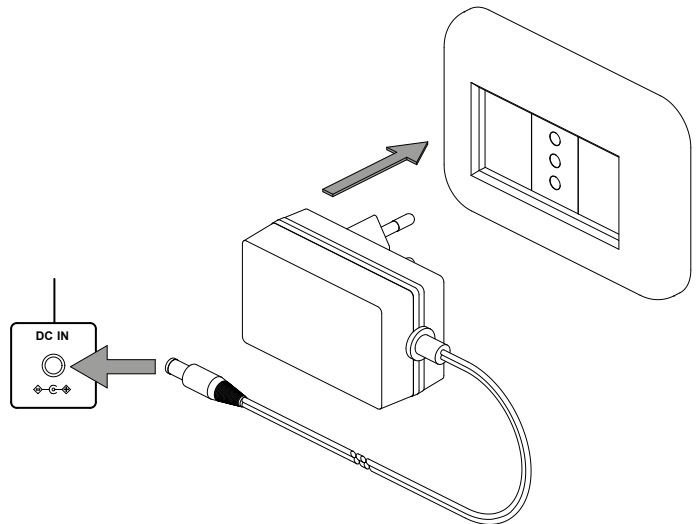

9. Betriebsmodus

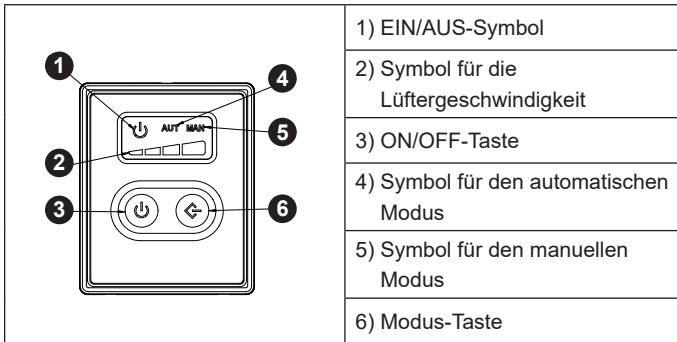

Nachdem das Gerät an die Stromversorgung angeschlossen wurde, muss zum Einschalten des Geräts die Taste „ON/OFF“ [3] gedrückt werden, wobei das Symbol [1] grün leuchtet. Sobald das Gerät eingeschaltet ist, befinden Sie sich standardmäßig im manuellen Modus. Wenn Sie in den Automatikmodus wechseln möchten, drücken Sie einfach viermal die „Mode-Taste“ [6]. Um wieder in den manuellen Modus zurückzukehren, drücken Sie einfach einmal die „Modus-Taste“ [6]. Um das Gerät auszuschalten, muss die „ON/OFF-Taste“ erneut gedrückt werden und das Symbol [1] wird rot.

Die verfügbaren Betriebsarten sind:

- **Manueller Modus:** Der Benutzer kann mit der Taste „Modus“ die 4 Gebläsestufen wählen, unabhängig von den Vorlauftemperaturwerten.
- **Automatikbetrieb:** Die Gebläsedrehzahl wird automatisch entsprechend der von der NTC-Sonde am Heizkörper gemessenen Vorlauftemperatur eingestellt. Der Algorithmus entscheidet, ob der Ventilator ausgeschaltet, moduliert oder auf maximale Drehzahl gebracht wird. Das Display zeigt immer den aktuellen Betriebszustand an. Der korrekte Betrieb des Geräts in dieser Betriebsart hängt streng von der Einhaltung der Angaben zum Wasserein- und -auslass ab (Aufkleber auf dem Gerät). Die Sonde befindet sich in der Nähe des Wassereinlasses, damit der Algorithmus effizient arbeiten kann.

Im Falle einer Störung aufgrund einer Ablösung des NTC-Fühlers wird das Symbol [1] gelb, bei dieser Art von Fehler ist der Automatikbetrieb nicht verfügbar, der Betrieb des Heizgeräts im Handbetrieb ist jedoch weiterhin möglich. Es wird jedoch empfohlen, sich an das Cordivari-Kundendienstnetz zu wenden.

10. Verantwortung des Herstellers

Der Hersteller übernimmt keinerlei Haftung für Personen- und Sachschäden, die durch Folgendes verursacht werden:

- andere als die bestimmungsgemäße Verwendung des Gerätes;
- Nichtbeachtung der Anweisungen in der Bedienungsanleitung;
- Manipulation auch nur eines Teils des Gerätes;
- Verwendung von Ersatzteilen, die keine Original-Ersatzteile sind.

11. Entsorgung



Dieses Gerät muss am Ende seiner Nutzungszeit einer Sammelstelle für sein Recycling zugeführt werden. Hierbei handelt es sich nicht um normalen Hausmüll. Wird es durch ein anderes Gerät ersetzt, können Sie es an Ihren Händler

senden.

Werden Produkte nach Ende ihrer Nutzung in dieser Art behandelt, können wir unsere Umwelt schützen und die Nutzung der Naturressourcen einschränken.

Dieses, am Produkt angebrachte Symbol weist auf die Pflicht hin, es am Ende seiner Lebensdauer bei einer spezialisierten Sammelstelle, gemäß der Richtlinie 2012/19/EG, abzugeben

KONFORMITÄTSERKLÄRUNG

Cordivari S.r.l. mit Sitz in Zona Industriale Pagliare, Morro D'Oro (TE) erklärt unter eigener Verantwortung, dass die belüfteten Heizkörper im Abs. 6 den folgenden Normen konform sind:

EN 60335-1:2012 + AC:2014 + A11:2014 + A13:2017 + A1:2019 + A14:2019 + A2:2019 + A15:2021

EN IEC 60335-2-40:2023 + EN IEC 60335-2-40:2023/A11:2023

EN IEC 61000-3-2:2019 + A1:2021

EN 61000-3-3:2013 + A1:2019 + A2:2021

EN IEC 55014-1:2021

EN IEC 55014-2:2021

und die grundlegenden Anforderungen der folgenden europäischen Verordnungen und Richtlinien:

Richtlinie 2014/35/EU

Richtlinie 2014/30/EU

Richtlinie 2012/19/EU

Richtlinie 2009/125/EC

Richtlinie 2011/65/EU, geändert durch 2015/863/EU und 2017/2102/EU

Morro D'Oro, 01.07.2024

Cav. Ercole Cordivari
Amministratore unico



1. Advertencias generales	28
2. Información para el usuario	29
3. Información para el instalador	29
4. Posicionamiento en locales para baño	29
5. Fijación a la pared	29
6. Características	29
7. Características técnicas	30
8. Conexión eléctrica	30
9. Modo de funcionamiento	30
10. Responsabilidad del fabricante	31
11. Eliminación	31

ES - Manual de uso y mantenimiento

1. Advertencias generales

Estimado cliente:

Gracias por elegir uno de nuestros productos. Leer las instrucciones cuidadosamente antes de instalar y/o usar el aparato.

- El producto está destinado a ser accesible al público general.
- Se recomienda que todas las operaciones de instalación y regulación sean realizadas por personal cualificado.
- Una vez retirado el embalaje del producto, comprobar que esté en buen estado. Si el producto está dañado, no se debe utilizar. Ponerse en contacto con la red de asistencia Cordivari.
- El aparato debe instalarse de conformidad con todas las normas y reglamentos nacionales y locales en materia técnica, de instalaciones y de seguridad.
- Antes de realizar cualquier conexión, asegurarse de que la tensión de red coincida con la tensión indicada en la etiqueta de características del aparato.
- Si el cable de alimentación está dañado, debe ser sustituido por el fabricante o su servicio de asistencia técnica, o de todas formas por una persona con una cualificación similar para evitar cualquier riesgo.
- Para un funcionamiento correcto, utilizar una toma de corriente dedicada exclusivamente al aparato y prever siempre una conexión a tierra.
- Es obligatorio utilizar un interruptor eléctrico adecuado en la toma de alimentación del aparato.
- **ADVERTENCIA** - Algunas partes de este producto pueden calentarse mucho y provocar quemaduras. Debe prestarse especial atención a la presencia de niños o personas vulnerables.
- Los niños menores de 3 años deben mantenerse alejados de la unidad si no están supervisados.
- Este aparato puede ser utilizado por niños a partir de 8 años de edad y por personas con capacidades físicas, sensoriales o mentales reducidas, o que carezcan de la experiencia o los conocimientos necesarios, siempre que estén supervisados o hayan recibido instrucciones sobre el uso seguro del aparato y comprendan sus peligros.
- Los niños no deben jugar con el aparato;
- La limpieza y el mantenimiento a cargo del usuario no deben ser realizados por niños sin supervisión
- No instalar el aparato cerca de cortinas, materiales inflamables, combustibles o recipientes a presión.
- El aparato se debe posicionar de manera que el control electrónico detecte bien la temperatura ambiente, lejos de fuentes de calor externas.
- No derramar agua ni otros líquidos sobre el aparato, especialmente sobre los componentes eléctricos y electrónicos.
- No introducir ni dejar caer objetos por la ranura superior de salida de aire. No introducir objetos en la zona inferior de aspiración de aire.
- No obstruir ni tapar los conductos de aire superior e inferior. Es importante mantener el aparato bien ventilado.
- Este manual está disponible en formato digital en la página web **www.cordivaridesign.en**.

2. Información para el usuario

Para limpiar la carcasa metálica pintada del ventilador, utilizar únicamente un paño no abrasivo humedecido en agua. No emplear detergentes o sustancias agresivas. Evitar cualquier otra solución básica o ácida, sustancias químicas o industriales de cualquier tipo, sustancias agresivas o corrosivas (lejía, amoníaco, sosa, etc.). Utilizar un paño seco para limpiar las piezas de plástico (cubierta superior, isla de control e interfaz de usuario). No utilizar paños o esponjas abrasivas.

3. Información para el instalador



No abrir ni manipular el embalaje antes de la instalación. El aparato sólo debe ser manipulado por personal especializado con experiencia en este tipo de operaciones. Al abrir el embalaje, comprobar que el aparato no haya sufrido daños durante el transporte y que esté completo con todas sus piezas.

Seguir estas instrucciones para abrir el embalaje:

1. Comprobar daños visibles
2. Abrir el paquete
3. Comprobar la correcta presencia de todos los componentes
4. No desechar el embalaje: la plantilla de instalación se encuentra en la parte trasera (véase el párrafo siguiente)
5. Después de la instalación correcta, desechar los materiales de embalaje de acuerdo con la normativa municipal



El desplazamiento debe realizarse con cuidado para evitar daños en la estructura externa, los mecanismos internos y los componentes eléctricos. Asegurarse de que, para alcanzar el lugar de instalación, no haya obstáculos que puedan causar choques, caídas o vuelcos del aparato. Todas las operaciones que se describen a continuación deben llevarse a cabo respetando todas las normas aplicables en materia de salud y seguridad en el trabajo.

El producto adquirido está sujeto a las normas generales de garantía indicadas en el catálogo oficial Cordivari en vigor. La garantía es válida a partir de la fecha de entrega y pierde validez si se altera o se elimina la indicación del lote de producción. La garantía será operativa, previo análisis de los defectos y de sus causas. El material que se debe sustituir o reparar deberá ser entregado franco almacén del distribuidor. El compromiso de otorgar la garantía está sujeto a las condiciones y disposiciones indicadas a continuación.

El radiador no debe haber sufrido daños durante el transporte, el desplazamiento o la instalación y no se debe haber efectuado ninguna reparación o alteración, sin la autorización expresa de parte de terceros. El material debe haber sido almacenado en buenas condiciones y al resguardo de la intemperie antes de ser instalado. La instalación del producto debe ser realizada por personal cualificado y en conformidad con las presentes instrucciones y con todas las normas de ingeniería de plantas industriales y de seguridad nacionales y locales.

Nota El producto no dispone de válvula de sobrepresión. Por lo tanto, es una buena práctica de instalación prever un dispositivo de este tipo.

4. Posicionamiento en locales para baño

Los radiadores ventilados Cordivari Design, al estar equipados con aislamiento de clase II y grado de protección IP24 como mínimo, deben colocarse en la zona de peligro 3 (véase la figura). No obstante, deben respetarse siempre las normas nacionales de instalación.

El enchufe de alimentación y el interruptor diferencial deben colocarse

obligatoriamente en la zona 3 y ningún componente de control eléctrico debe ser accesible para quienes utilicen la ducha o la bañera.

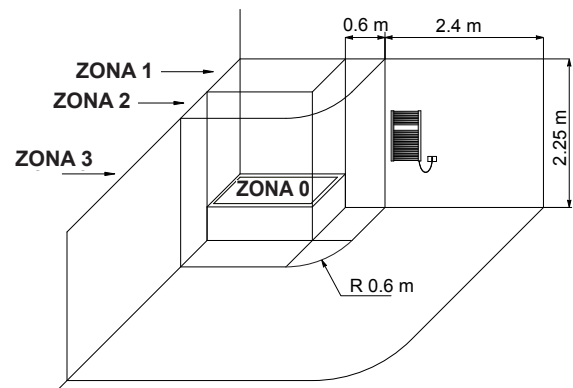

Posicionar el radiador de forma que la distancia mínima al suelo sea de 100 mm, que no haya ningún obstáculo al menos 400 mm delante de la zona de aspiración y, por último, que la distancia mínima entre la parte superior de la unidad y cualquier pared y/o obstáculo no sea inferior a 400 mm, para permitir una correcta expulsión del aire.

5. Fijación a la pared

El aparato debe fijarse a la pared siguiendo las instrucciones del kit de fijación. Los sistemas de fijación (tornillos + tacos) son adecuados para paredes compactas o de ladrillos huecos. Para paredes de materiales diferentes, es responsabilidad del instalador adoptar sistemas de fijación apropiados. El radiador no debe instalarse en ningún caso al revés ni colocarse delante de la toma de corriente.

6. Características

Las instrucciones de uso de este manual se refieren a los radiadores ventilados de Cordivari Design y, en particular, a los modelos:

Altura [mm]	Ancho [mm]	Profundidad [mm]	Peso neto [kg]
FRAME PRO BADEN			
1240	408	101	38.4
1240	464	101	45.0
1240	520	101	53.2
1440	408	101	44.1
1440	464	101	52.0
1440	520	101	61.4
FRAME PRO			
1240	408	101	38.4
1240	464	101	45.0
1240	520	101	53.2
1440	408	101	44.1
1440	464	101	52.0
1440	520	101	61.4
1640	408	101	49.7
1640	464	101	58.9
1640	520	101	69.6
1840	408	101	55.7

1840	464	101	65.9
1840	520	101	77.9
2040	408	101	61.4
2040	464	101	72.8
2040	520	101	86.1

Los productos presentados y descritos en este manual están equipados con dispositivos de control integrados que permiten su plena utilización.

7. Características técnicas

FRAME PRO BADEN L. 408 mm	H 1240	H 1440	H 1640	H 1840	H 2040
Potencias térmicas a ΔT 30°C					
Potencia FAN OFF [W]	397	459	534	590	637
Potencia FAN LOW [W]	486	577	755	808	938
Potencia FAN MED [W]	518	610	839	900	1025
Potencia FAN HIGH [W]	544	642	913	981	1141
Potencia FAN BOOST [W]	573	670	1040	1120	1276
Potencias térmicas a ΔT 50°C					
Potencia FAN OFF [W]	775	895	1035	1144	1242
Potencia FAN LOW [W]	898	1055	1353	1452	1701
Potencia FAN MED [W]	967	1130	1504	1617	1860
Potencia FAN HIGH [W]	1024	1200	1637	1762	2070
Potencia FAN BOOST [W]	1087	1263	1865	2013	2314
FRAME PRO BADEN L. 464 mm	H 1240	H 1440	H 1640	H 1840	H 2040
Potencias térmicas a ΔT 30°C					
Potencia FAN OFF [W]	459	531	597	670	738
Potencia FAN LOW [W]	562	668	861	931	1111
Potencia FAN MED [W]	600	706	962	1037	1208
Potencia FAN HIGH [W]	629	744	1051	1131	1337
Potencia FAN BOOST [W]	663	776	1206	1292	1486
Potencias térmicas a ΔT 50°C					
Potencia FAN OFF [W]	897	1036	1157	1300	1438
Potencia FAN LOW [W]	1039	1221	1532	1667	1994
Potencia FAN MED [W]	1119	1308	1712	1858	2170
Potencia FAN HIGH [W]	1186	1389	1870	2025	2401
Potencia FAN BOOST [W]	1259	1463	2145	2314	2668
FRAME PRO BADEN L. 520 mm	H 1240	H 1440	H 1640	H 1840	H 2040
Potencias térmicas a ΔT 30°C					
Potencia FAN OFF [W]	522	603	677	756	813
Potencia FAN LOW [W]	639	759	942	1088	1231
Potencia FAN MED [W]	681	802	1059	1230	1354
Potencia FAN HIGH [W]	715	845	1163	1356	1518
Potencia FAN BOOST [W]	754	882	1344	1577	1711
Potencias térmicas a ΔT 50°C					
Potencia FAN OFF [W]	1019	1177	1313	1475	1587
Potencia FAN LOW [W]	1181	1388	1677	1917	2205
Potencia FAN MED [W]	1272	1487	1885	2167	2425
Potencia FAN HIGH [W]	1347	1578	2070	2389	2719

Potencia FAN BOOST [W]	1431	1662	2391	2780	3063
------------------------	------	------	------	------	------

- Tensión de alimentación 230 V CA 50 Hz
- Aislamiento eléctrico: Clase II
- Tipo de fusible: FUSIBLE 5X20 T2A FPG2 250 V CA
- Motor sin escobillas DC24V 16 W 1400 rpm Clase B
- Temperatura ambiente de funcionamiento de 5 °C a 30 °C – 60% HR
- Temperatura máxima de impulsión 75 °C
- Presión máxima de funcionamiento 5 bar (0,5 Mpa)

8. Conexión eléctrica

Antes de realizar la conexión, comprobar que la tensión nominal del aparato (230 V AC 50 Hz) sea igual a la tensión de red y que la toma de la pared pueda suministrar la corriente nominal correspondiente a la potencia máxima del modelo elegido; además esta toma debe ser accionada por un interruptor bipolar que permita el encendido y apagado del radiador. En caso de daños, la reparación debe ser realizada única y exclusivamente por el fabricante.

Para realizar la conexión eléctrica, el alimentador de pared externo, suministrado de serie, debe conectarse a la toma situada en la parte inferior del producto.

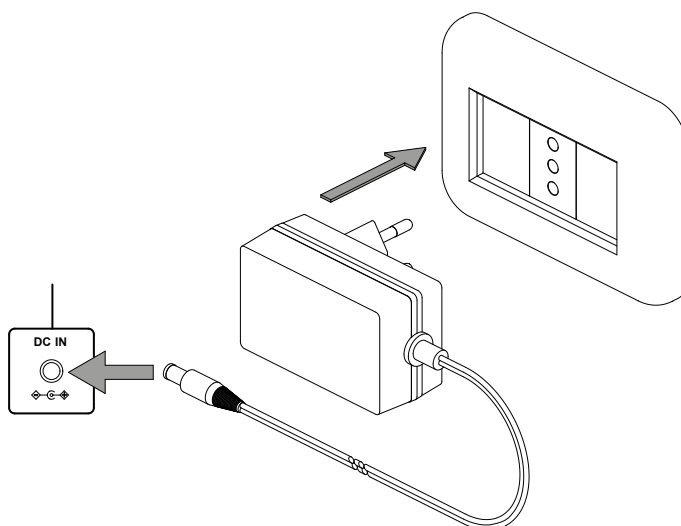

9. Modo de funcionamiento

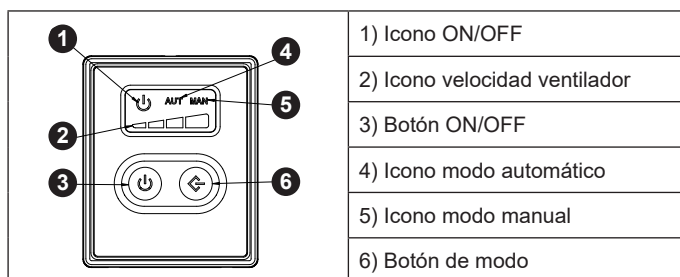

Una vez conectado el alimentador al aparato, para encenderlo es necesario pulsar el botón ON/OFF [3] con respuesta visual del icono [1] que se pondrá de color verde. Una vez encendido el aparato, por defecto se activa el modo manual. Si se desea cambiar al modo automático, basta con pulsar 4 veces el botón de modo [6]. Para volver de nuevo al modo manual, basta con pulsar una vez el botón de modo [6]. Para apagar el aparato, volver a pulsar el botón ON/OFF y el icono [1] se

volverá rojo.

Los modos de funcionamiento disponibles son:

- Modo manual: el usuario puede utilizar el botón de modo para seleccionar las 4 velocidades del ventilador, independientemente de los valores de temperatura de impulsión.
- Modo automático: la velocidad del ventilador se ajusta automáticamente en función de la temperatura de impulsión leída por la sonda NTC situada en el radiador. El algoritmo elegirá si apagar, modular o llevar el ventilador a la velocidad máxima. La pantalla muestra siempre el estado de funcionamiento actual. El correcto funcionamiento del producto en este modo depende estrictamente del cumplimiento de las indicaciones de entrada/salida de agua (etiquetas en el producto). De hecho, la sonda se coloca cerca de la entrada de agua para que el algoritmo funcione eficazmente.

En caso de avería por desprendimiento de la sonda NTC, el icono [1] se pondrá amarillo; con este tipo de error el modo automático no estará disponible, pero el funcionamiento del radiador en modo manual seguirá siendo posible. No obstante, se recomienda ponerse en contacto con la red de asistencia Cordivari.

10. Responsabilidad del fabricante

El fabricante no se hace responsable de los daños causados a personas y cosas debidos a:

- uso del aparato distinto al previsto;
- incumplimiento de las instrucciones del manual de uso;
- manipulación de las piezas del aparato, aunque solo sea una;
- uso de piezas de repuesto no originales.

11. Eliminación



Al final de su vida útil, este aparato debe depositarse en los centros de recogida adecuados para su reciclaje; no se trata de residuos domésticos ordinarios. En caso de sustitución, se puede enviar al distribuidor asignado.

Gestionar de esta manera la vida útil de un producto nos permite preservar nuestro ambiente, limitar el uso de los recursos naturales.

Este símbolo, aplicado en el producto, indica la obligación de entregarlo al final de su vida útil en un punto de recogida especializado, de conformidad con la directiva 2012/19/UE.

DECLARACIÓN DE CONFORMIDAD

La empresa Cordivari S.r.l., con sede en Morro D'Oro (TE) en Zona Industriale Pagliare, declara, bajo su propia responsabilidad, que los radiadores ventilados mencionados en el párr. 6 son conformes a las siguientes normas:

EN 60335-1:2012 + AC:2014 + A11:2014 + A13:2017 + A1:2019 + A14:2019 + A2:2019 + A15:2021

EN IEC 60335-2-40:2023 + EN IEC 60335-2-40:2023/A11:2023

EN IEC 61000-3-2:2019 + A1:2021

EN 61000-3-3:2013 + A1:2019 + A2:2021

EN IEC 55014-1:2021

EN IEC 55014-2:2021

y, por tanto, cumplen los requisitos esenciales de los siguientes Reglamentos y Directivas europeos:

Directiva 2014/35/UE

Directiva 2014/30/UE

Directiva 2012/19/UE

Directiva 2009/125/CE

Directiva 2011/65/UE modificada por 2015/863/UE y 2017/2102/UE

Morro D'Oro, 01/07/2024

Cav. Ercole Cordivari
Amministratore unico

Ercole Cordivari



FR
Cet appareil se recycle

REPRISE À LA LIVRAISON
 À DÉPOSER EN MAGASIN
 À DÉPOSER EN DÉCHÈTERIE

Points de collecte sur www.quefairemedesdechets.fr
 Privilégiez la réparation ou le don de votre appareil !



CORDIVARI®

CORDIVARI S.r.l.
 Zona Industriale Pagliare
 64020 Morro D'Oro (TE) Italia
cordivari.com
cordivari.design.com
 Tel. +39 08580401
 Fax +39 0858041418
 C.F.-P.IVA-VAT Id nr.
 IT00735570673
 REA TE Nr. 92310
 Cap. Sociale €10.000000,00 i.v.
 UNI EN ISO 9001
 UNI EN ISO 14001
 UNI EN ISO 45001

