

SERBATOI PER ADESCAMENTO

SERBATOI ANTINCENDIO



Informazioni tecniche

I Serbatoi Zincati a caldo orizzontali per adescamento sono destinati agli impianti dotati di elettropompe, evitando il loro funzionamento a vuoto.

Sono costruiti interamente in acciaio al carbonio e subiscono il trattamento anticorrosivo di zincatura a caldo con zinco puro al 99,99% in conformità alla normativa UNI EN 1179.

Impiego

Utilizzati per garantire il corretto funzionamento di pompe di svuotamento, il loro impiego è obbligatorio nei sistemi antincendio secondo la norma UNI EN 12845.

Materiale

Zincatura a caldo idonea per acqua potabile a norma del D.M. n. 174 del 06.04.04.

Garanzia: 2 anni

Vedi condizioni generali di vendita e norme per una corretta installazione.

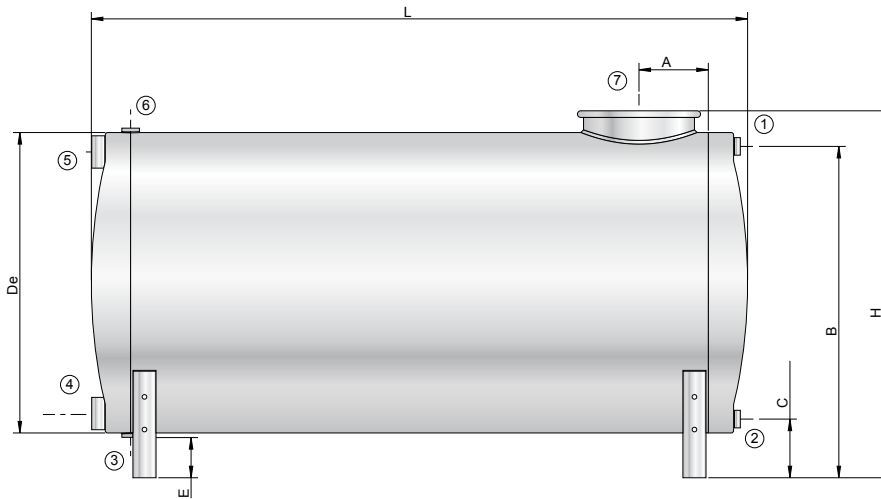

Modello	SERB. Z ADESCAMENTO	De	L	H	A	B	C	E	1-2-3-6	4-5	7	Peso
	CODICE	[mm]							Conessioni		[mm]	[kg]
500 (Ø 650)	3701160990202	650	1420	795	150	715	125	75	1"	2"	Ø240	34
500 (Ø 750)	3701160990203	750	1200	891	150	803	128	80	1"	2"	Ø240	37

SCHEMA DISPOSITIVO DI ADESCAMENTO DELLA POMPA SOPRABATTENTE (UNI EN 12845)

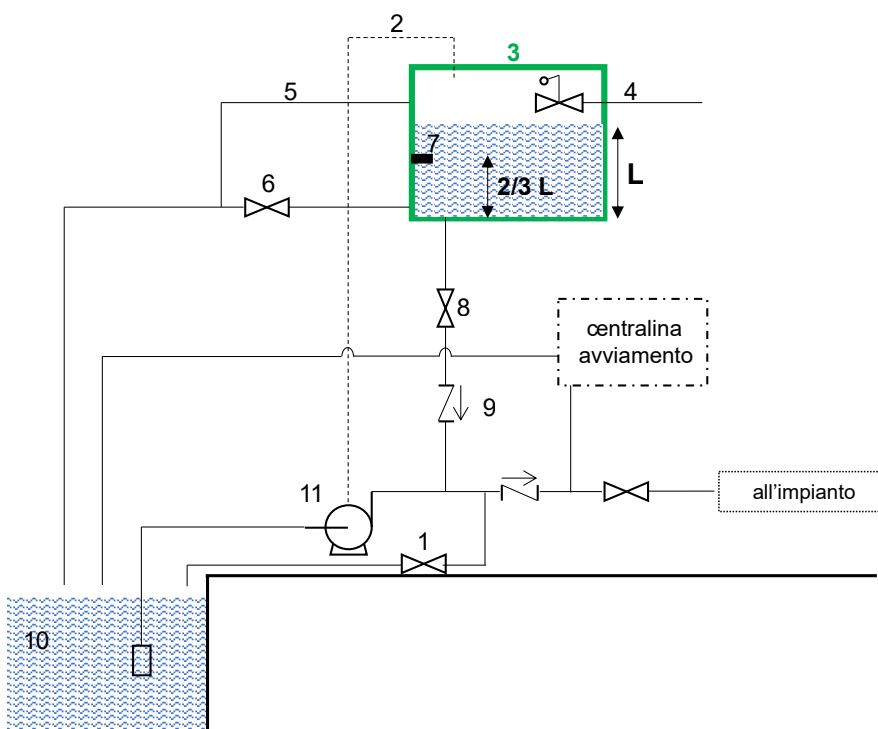

Legenda

- 1 Valvola prova e scarico
- 2 Sfiato aria pompa e ricircolo
- 3 Serbatoio adescamento pompa
- 4 Riempimento serb. adescamento
- 5 Troppo pieno serb. adescamento
- 6 Valvola drenaggio serb. adescam.
- 7 Interr. basso livello avviamento pompa
- 8 Valvola intercettazione
- 9 Valvola non ritorno
- 10 Serbatoio di aspirazione
- 11 Pompa